

Datos técnicos

MOBICAT MC 120(i) PRO



Machacadora de mandíbulas móvil sobre orugas

Utilización en piedra natural

MOBICAT PRO

Serie

ASPECTOS DESTACADOS

- > Diseño extremadamente robusto
- > Rendimiento de la producción muy alto, bajo mantenimiento
- > Sistema de desbloqueo de la machacadora mediante convertidor de frecuencias (opcional)
- > Fuente de alimentación externa (opcional)
- > Combinación óptima con la machacadora de cono posterior MOBICONE MCO 110(i) PRO
- > Bandeja vibrante inferior opcional

Machacadora de mandíbulas móvil MOBICAT MC 120(i) PRO

La MOBICAT MC 120(i) PRO, la primera machacadora de mandíbulas de la línea PRO, se utiliza para el pretriturado de prácticamente todo tipo de piedra natural. La machacadora de mandíbulas tiene un diseño especialmente robusto y sorprende por no necesitar apenas mantenimiento. Así, la máquina garantiza un elevado rendimiento de la producción.

**DATOS TÉCNICOS MC 120(i) PRO**

Unidad de alimentación		Capacidad de trituración ^{1) 3)}	
Capacidad de alimentación hasta aprox. (t/h)	650 ¹⁾	Capacidad de trituración con CSS = 100 mm hasta aprox. (t/h)	250
Tamaño de entrada máx. (mm)	1080 x 680 x 410	Capacidad de trituración con CSS = 130 mm hasta aprox. (t/h)	325
Altura de alimentación (mm)	4930	Capacidad de trituración con CSS = 160 mm hasta aprox. (t/h)	400
Anchura x longitud (con ampliación) (mm)	2850 x 4100 (3900 x 3910)	Bandeja vibrante inferior (opcional)	
Volumen de la tolva (con ampliación) (m ³)	9,7 (13)	Anchura x longitud (mm)	1300 x 2000
Alimentador vibrante		Cinta de descarga de la machacadora	
Anchura x longitud (mm)	1110 x 3600	Anchura x longitud (prolongada) (mm)	1200 x 12 300 (13 900)
Precribado		Altura de descarga aprox. (extendida) (mm)	4000 (4550)
Tipo	Criba para piezas pesadas de cubierta doble	Unidad de potencia	
Anchura x longitud (mm)	1200 x 2900	Concepto de accionamiento	diésel-eléctrico
Cinta lateral de descarga (opcional) ²⁾		Potencia de accionamiento del motor diésel Scania (kW)	368 - 410 ⁴⁾
Anchura x longitud (mm)	650 x 6650	Generador (kVA)	500
Altura de descarga aprox. (mm)	3450	Transporte	
Machacadora		Altura de transporte aprox. (mm)	4100
Tipo de machacadora de mandíbulas de simple efecto	STR 120	Longitud de transporte aprox. (mm)	19 355
Boca de la machacadora anchura x profundidad (mm)	1200 x 800	Anchura de transporte máx. (mm)	3000
Peso de la machacadora aprox. (kg)	29 200	Peso de transporte de la instalación inicial, equipamiento máx. aprox. (kg)	72 500 - 86 500
Tipo de accionamiento de la machacadora, aprox. (kW)	eléctrico, 200		
Rango de ajuste de la distancia de ajuste (mm)	70 - 200 ³⁾		
Sistema de ajuste	Totalmente hidráulico		

¹⁾ En función del tipo y composición del material de carga, el tamaño de entrada, el precibado y el grano final objetivo

²⁾ La cinta lateral de descarga abatible permanece en la instalación para el transporte

³⁾ CSS = Close Side Setting

⁴⁾ Depende de la normativa sobre gases de escape correspondiente

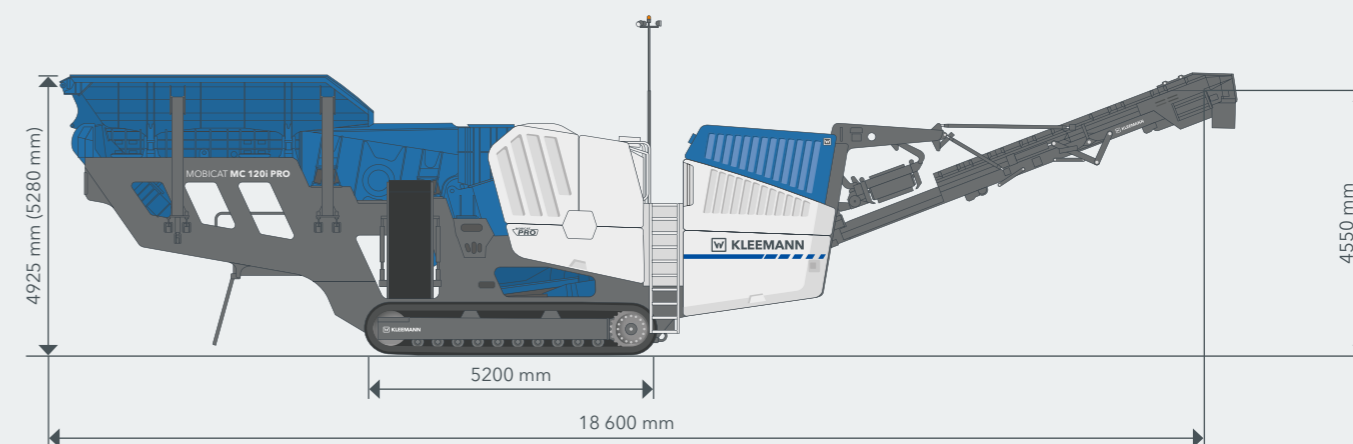
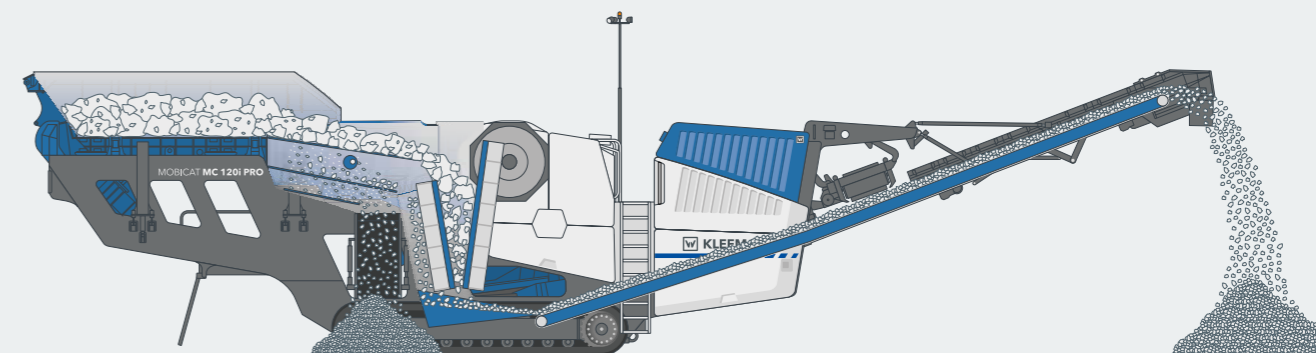
POSICIÓN DE OPERACIÓN**FLUJO DE MATERIAL**

La MOBICAT MC 120(i) PRO cuenta con una unidad de alimentación de grandes dimensiones gracias a la cual se pueden alimentar grandes cantidades de material sin problemas con una excavadora o una pala cargadora. El elevado rendimiento de la instalación se observa también en las dimensiones de la boca de la machacadora y en el diseño extralargo de la mandíbula trituradora

móvil. Esto hace posible la entrada de grandes rocas. La máquina también se puede transportar de una pieza a pesar de su espectacular tamaño y potencia. Componentes como la cinta lateral de descarga plegable, la unidad de alimentación y el martillo hidráulico tienen funciones hidráulicas y pueden permanecer en la máquina para su transporte.

EQUIPAMIENTO ESTÁNDAR

- > Tolva de alimentación abatible hidráulicamente
- > Alimentador vibrante regulado por frecuencias, precriba regulada por frecuencias. Regulación automática en función del nivel de llenado de la machacadora gracias al CFS
- > Machacadora de mandíbulas con mandíbulas trituradoras de acero duro de manganeso de alta calidad
- > Concepto de manejo SPECTIVE: interfaz guiada por menús, panel de control de 12 pulgadas, armario eléctrico con cierre, protegido contra el polvo y las vibraciones; sistema telemático WITOS FleetView para gestionar de manera eficiente las flotas y el mantenimiento
- > Control remoto: control remoto por radio y cable incl. función de desconexión de la unidad de alimentación
- > Sistema de pulverización de agua para reducir la cantidad de polvo
- > Iluminación

OPCIONES

- > SPECTIVE CONNECT para la visualización de toda la información importante de la máquina directamente en el smartphone
- > Elementos intercambiables de la tolva: KRS Kleemann Resistant Steel y elementos de plástico
- > Extensiones de tolva, anchura de carga trasera de 3,8 m
- > Cinta lateral de descarga, plegable hidráulicamente o fija: utilizable a ambos lados, versión plegable que permanece en la instalación para el transporte, incl. sistema de pulverización
- > Bandeja vibrante inferior: protección adicional de la cinta de descarga de la machacadora contra rocas gruesas afiladas
- > Cinta de descarga de la machacadora extendida, abatible hidráulicamente
- > Báscula de cinta de la cinta de descarga de la machacadora

OPCIONES

- > Recubrimiento de cinta, cinta de descarga de la machacadora y cinta lateral de descarga (planos)
- > Separador electromagnético, separador magnético permanente, tratamiento del imán
- > Mayor aspiración de aire del motor para una menor carga de polvo
- > Fuente de alimentación externa para un funcionamiento de red rentable
- > Lubricación automática del cojinete de la machacadora
- > Plataformas: plataforma de la precriba a la derecha, plataforma encima de la machacadora, plataforma de la unidad de potencia, acceso adicional a la derecha
- > Acoplamiento en línea para la conexión con otras instalaciones de KLEEMANN
- > Sistema de desbloqueo de la machacadora mediante convertidor de frecuencias: arranque con la machacadora llena, revoluciones de la machacadora ajustables, machacadora reversible
- > Martillo hidráulico: para soltar el material pegado o para machacar trozos de roca en la zona de alimentación global; permanece en la instalación durante el transporte; incl. plataforma de mando y control remoto
- > Bomba de abastecimiento de diésel: sistema de tubos flexibles incl. bomba, posibilidad de repostaje desde un depósito independiente
- > Bomba de agua con control de presión
- > Sistema de cámaras para controlar la unidad de alimentación y la machacadora desde el suelo, adicionalmente con ampliación inalámbrica; conexión adicional a SPECTIVE CONNECT
- > Cajas de enchufe: caja de enchufe de salida de alimentación de 125 A para la utilización de equipos eléctricos adicionales (p. ej. cinta de vaciado, instalación de cribado MS EVO); alimentación de tensión 16 A/32 A para la alimentación de aparatos de servicio
- > Iluminación prémium
- > Paquetes climatizadores: paquete de calor y de enfriamiento

KLEEMANN GmbH

Manfred-Wörner-Str. 160
73037 Göppingen
Alemania

T: +49 7161 206-0
F: +49 7161 206-100
M: info@kleemann.info

www.kleemann.info

