

技术参数

# 超级 1900-3 Li



履带式摊铺机 超级 1900-3 Li  
大机型

## 技术亮点

- > 最大摊铺宽度 11 m
- > 最大摊铺能力 900 t/h
- > 运输宽度 3 m
- > 发动机功率: 145 kW / 2,000 rpm

## 超级 1900-3 Li - 强劲、高效、经济

履带式摊铺机超级 1900-3 Li 是专为中国市场设计的。作为福格勒“-3”系列产品中的一员,它结合了人机工程学设计的操作舒适性以及高性能、低消耗的特性。

这款现代化的摊铺机具有先进的摊铺机技术,能够迎接各种艰巨的挑战。



技术参数	超级 1900-3 Li
<b>动力总成</b>	
发动机	
> 类型	6 缸液体冷却柴油发动机
> 制造商	Cummins
> 型号	B6.7
功率	
> (按DIN标准)	145 kW/2,000 rpm
> ECO模式	140 kW/1,700 rpm
排放信息	
> 排放标准	NR4
燃油箱容积	380 L
<b>底盘</b>	
履带	
> 类型	配橡胶履带板
> 接地面积	3,060 x 305 mm
> 履带张紧	弹簧总成
> 履带轱辘润滑	终身免维护
行走驱动	两侧履带电子控制独立液压驱动
速度	
> 摊铺	无级变速, 最大 25 m/min
> 行走	无级变速, 最大 4.5 km/h
<b>料斗</b>	
料斗容量	15 t
宽度	3,265 mm
接料高度	
> 料斗前翻板, 手动	480 mm
> 料斗前翻板, 液压	570 mm
推辊	
> 标配	摆动式
位置	能够前移 75 mm 或 150 mm
<b>搅龙及输料器</b>	
输料器	
> 类型	2个, 可短时反转, 刮板可更换
> 驱动	两侧输料器独立液压驱动
> 速度	无级变速(手动或自动), 最高达 37 m/min

**搅龙及输料器**

<b>搅龙</b>	
> 类型	2个, 可反转, 叶片可更换
> 直径	480 mm (AB 600, SB 300)   400 mm (SB 300 HD)
> 驱动	两侧搅龙独立液压驱动
> 速度	无级变速(手动或自动), 最高达 95 rpm
> 高度	液压无级调节, 幅度 15 cm
<b>润滑系统</b>	电驱动黄油泵中央润滑系统

熨平板型式	AB 600	SB 300	SB 300 HD
<b>基本宽度</b>	3 m 到 6 m	3 m	3 m
<b>最大宽度</b>	10 m	11 m	9 m
<b>压实系统</b>	TV	TV	T
<b>摊铺厚度</b>	最大 40 cm (SB 300)		
<b>熨平板加热</b>			
> 类型	熨平板电加热*		
> 电源	三相交流发电机		

**尺寸(运输)及重量**

<b>长度</b>	
> 类型	主机加熨平板
> AB 600	6.96 m
> SB 300	7.06 m
> SB 300 HD	6.86 m
<b>重量</b>	
> 类型	主机加熨平板
> AB 600	最大摊铺宽度 6 m 时: 22,150 kg / 最大摊铺宽度 10 m 时: 25,800 kg

注: AB = 液压伸缩式熨平板, SB = 机械加长式熨平板, HD = 加强型, T = 装备夯锤, TV = 装备夯锤和振动器, \* = 不适用于 SB 300 HD

侧视图和前视图

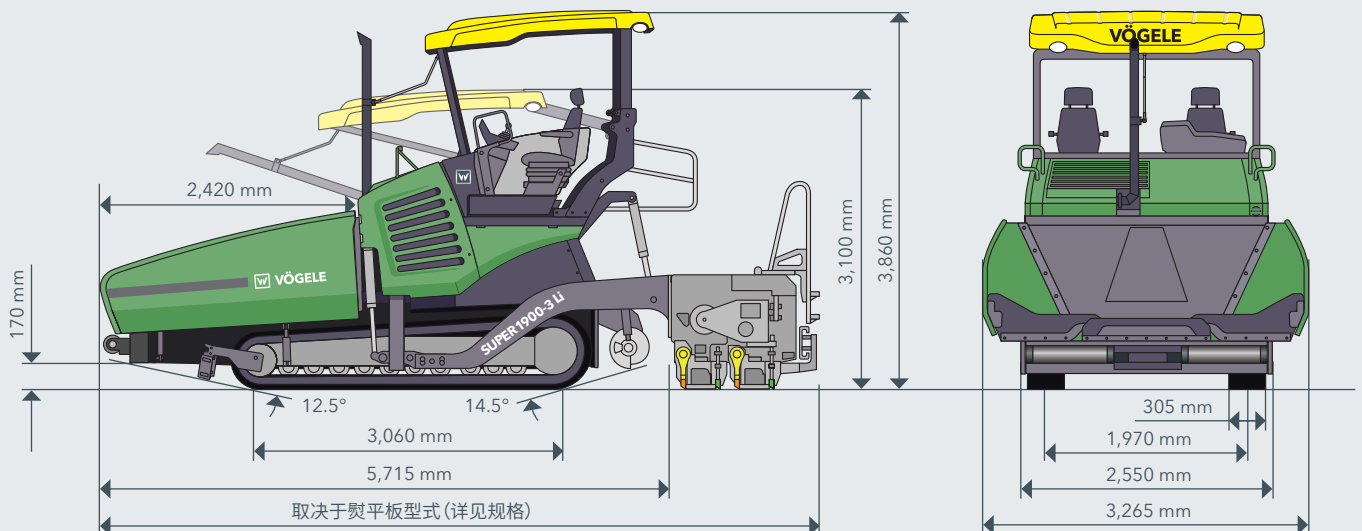

### 超级 1900-3 Li 亮点

- > 履带式大型摊铺机应用范围广泛, 摊铺宽度可达 11 m。
- > 强大、经济的驱动理念, 确保机器在任何天气情况下都能够全负荷运行。
- > VÖGELE EcoPlus 节能减排套包, 满足低碳施工, 显著降低了油耗和噪音。
- > 强劲的油冷发电机, 通过分动箱直接驱动, 因此免维护。
- > ErgoPlus 3 人机交互智能增强型操控系统增加了更多的符合人机工程学设计的实用特性。
- > 超长料斗和底盘。

### 配置

> 智能型发动机管理系统, 配有ECO 经济模式和变速风扇驱动	■
> ErgoPlus 3 操控系统, 增加了更多的符合人机工程学设计的实用特性	■
> 现代化玻璃纤维加强的、聚酯材料硬顶驾驶篷	■
> 两个驾驶座椅, 豪华型	■
> 6 个 LED 工作照明灯	■
> 限料挡板, 铰链式	□
> Niveltronic Plus 自动纵横坡控制系统	□
> 与 Niveltronic Plus 边控面板连接的各式传感器	□
> 带软管卷盘的冲洗系统	□

该列表节选自供货范围的一个摘要。

■ 标准配置 □ 选择配置

### 维特根(中国)机械有限公司

Wirtgen (China) Machinery Co., Ltd.

No. 395 Chuang Ye Road,  
Langfang Economic & Technical  
Development Zone, Langfang,  
Hebei Province 065001, P. R. China

中国河北省廊坊经济技术开发区创业路395号  
邮政编码 : 065001  
电话 : (0316) 2250 100  
传真 : (0316) 2250 190  
E-mail : marketing.china@wirtgen-group.com

