

技术参数

# 超级 1880-3 Li



履带式摊铺机 超级 1880-3 Li  
通用机型

## 技术亮点

- > 最大摊铺宽度 10 m
- > 最大摊铺能力 1,000 t/h
- > 运输宽度 3 m
- > 发动机功率: 162 kW / 2,000 rpm

## 超级 1880-3 Li - 高等级沥青摊铺专家

这款福格勒 10 m 档摊铺机是真正的传奇。虽然我们对这款高等级的超级 1880-3 Li 的驱动系统进行了全面改造，但是这款机器仍然和前任机型一样，具有相同的久经考验的优点。在经济性及生态学方面，为了迎接未来的挑战，这款通用型摊铺机也进行了优化，重点关注削减油耗。另外，VÖGELE EcoPlus 节能减排套包，大大地降低了噪音等级。



技术参数	超级 1880-3 Li
<b>动力总成</b>	
发动机	
> 类型	6 缸液体冷却柴油发动机
> 制造商	Dongfeng-Cummins
> 型号	B6.7 CS4 220C
功率	
> (按DIN标准)	162 kW/2,000 rpm
排放信息	
> 排放标准	NR4
燃油箱容积	350 L
<b>底盘</b>	
履带	
> 类型	配橡胶履带板
> 接地面积	3,060 x 300 mm
> 履带张紧	弹簧总成
> 履带辊轮润滑	终身免维护
行走驱动	两侧履带电子控制独立液压驱动
速度	
> 摊铺	无级变速, 最大 24 m/min
> 行走	无级变速, 最大 4.5 km/h
<b>料斗</b>	
料斗容量	15 t
宽度	3261 mm
接料高度	508 mm (料斗底部)
推辊	
> 标配	摆动式
位置	能够前移 75 mm 或 150 mm
<b>搅龙及输料器</b>	
输料器	
> 类型	2个, 可短时反转, 刮板可更换
> 驱动	两侧输料器独立液压驱动
> 速度	无级变速(手动或自动), 最高达 37 m/min

**搅龙及输料器**

**搅龙**

> 类型	2个, 可反转, 叶片可更换
> 直径	420 mm
> 驱动	两侧搅龙独立液压驱动
> 速度	无级变速 (手动或自动), 最高达 95 rpm
> 高度	液压无级调节, 幅度 15 cm

**润滑系统**

电驱动黄油泵中央润滑系统

熨平板型式	AB 600	SB 300	SB 300 HD
基本宽度	3 m 到 6 m	3 m	3 m
最大宽度	10 m (TV)	9.5 m (TV)	9.5 m
压实系统	TV, TP1	TV, TP1	T
摊铺厚度	最大 50 cm (SB 300)		
<b>熨平板加热</b>			
> 类型	熨平板电加热		
> 电源	三相交流发电机		

**尺寸 (运输) 及重量**

**长度**

> 类型	主机加熨平板
> AB 600	TV: 6.71 m / TP1: 6.71 m
> SB 300	TV/TP1/T (SB 300 HDT): 6.77 m

**重量**

> 类型	主机加熨平板
> AB 600 TV	最大摊铺宽度 6 m 时: 20,960 kg / 最大摊铺宽度 10 m 时: 26,360 kg

注: AB = 液压伸缩式熨平板, SB = 机械加长式熨平板, HD = 加强型, T = 装备夯锤, TV = 装备夯锤和振动器, TP1 = 装备夯锤和一个压力梁

侧视图和前视图

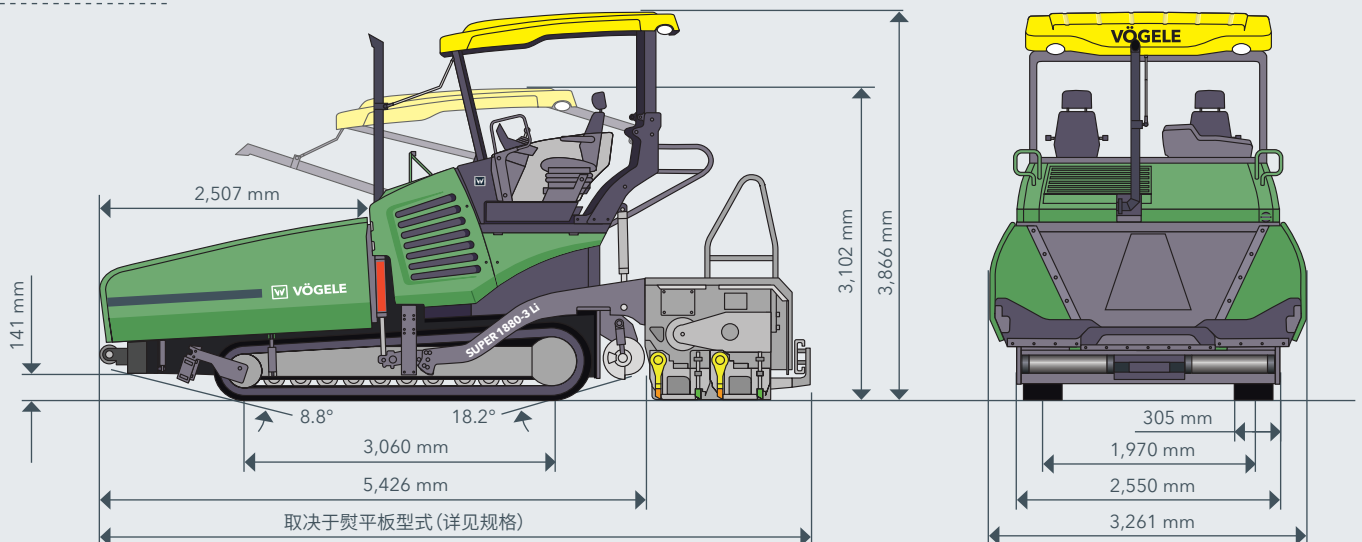

取决于熨平板型式 (详见规格)

## 超级 1880-3 Li 亮点

- > 用途广泛的履带式中型摊铺机, 摊铺宽度可达 10 m。
- > 先进的驱动理念 — 高效能、低消耗。
- > 简单、人性化的 ErgoPlus 3 操控系统。
- > Niveltronic Plus 自动纵横坡控制系统。
- > 特别是大型摆动式推辊, 使得料车可以方便、无冲击卸料于料斗内, 即使在弯道摊铺时, 亦是如此。
- > 既可以装配 AB 600 液压伸缩式熨平板, 又可以装配 SB 300 和 SB 300 HD 机械加长式熨平板。

## 配置

> 配有 ECO 经济模式的发动机电子管理系统	■
> 简单、人性化的 ErgoPlus 3 操控系统	■
> 带有宽大遮阳棚的玻璃纤维加强的聚酯材料硬顶驾驶篷	■
> 2 个驾驶座椅, 经典款	■
> 4 个 LED 工作照明灯	■
> GPS 卫星定位系统	■
> 用于揽龙控制的超声波传感器	■
> 限料挡板, 铰链式	□
> Niveltronic Plus 自动纵横坡控制系统	□
> 与 Niveltronic Plus 边控面板连接的各式传感器	□
> 手动润滑	□
> 带软管卷盘的冲洗系统	■

该列表节选自供货范围的一个摘要。

■ 标准配置 □ 选择配置

## 维特根(中国)机械有限公司

Wirtgen (China) Machinery Co., Ltd.

No. 395 Chuang Ye Road,  
Langfang Economic & Technical  
Development Zone, Langfang,  
Hebei Province 065001, P. R. China

中国河北省廊坊经济技术开发区创业路395号  
邮政编码 : 065001  
电话 : (0316) 2250 100  
传真 : (0316) 2250 190  
E-mail : marketing.china@wirtgen-group.com

