

Technische Informationen

# SUPER 3000-3(i)



## Raupenfertiger SUPER 3000-3(i)

Highway Class

### TECHNISCHE HIGHLIGHTS

- > Einbaubreite bis 18,00 m
- > Einbaukapazität bis 1.800 t/h
- > Transportbreite 3,00 m
- > Motorleistung: 354 kW bei 1.800 U/min

## SUPER 3000-3(i) – der Flexibilitätsweltmeister von VÖGELE

Der größte Fertiger im VÖGELE Programm ist ein echtes Kraftpaket und gleichzeitig ein flexibler Allrounder: Mit seiner Einbaubreite von bis zu 18,00 m ist er für Großprojekte wie Autobahnen, Start- und Landebahnen prädestiniert, eignet sich aber ebenso für den Bau von Frostschutz- und Schottertragschichten in großen Schichtstärken.

Um eine Vielzahl an Anwendungen effizient und produktiv umzusetzen, ist auch das Bohlenkonzept des SUPER 3000-3(i) auf maximale Flexibilität getrimmt.



TECHNISCHE DATEN	SUPER 3000-3i	SUPER 3000-3
<b>Antrieb</b>		
	für EU-/EFTA-Staaten / USA / Kanada / Japan	für alle weiteren Staaten
<b>Motor</b>	flüssigkeitsgekühlter 6-Zylinder-Dieselmotor	
> Ausführung	Cummins	
> Hersteller	Cummins	
> Typ	X12-C475	QSG12-C475
<b>Leistung</b>		
> Nennleistung	354 kW bei 1.800 U/min	
> ECO-Stufe	350 kW bei 1.600 U/min	
<b>Emissionsinformationen</b>		
> Abgasstufe	europäische Abgasstufe V, US-Norm EPA Tier 4f	europäische Abgasstufe 3a, US-Norm EPA Tier 2
> Abgasnachbehandlung	DOC, DPF, SCR	
> Garantierter Schallleistungspegel	L <sub>WA</sub> = 113 dB(A) (2000/14/EG, EN ISO 3744; EN 500-6)	
> Schalldruckpegel an den Bedienplätzen	L <sub>PA</sub> ≤ 85 dB(A) (EN ISO 11201; EN 500-6)	
<b>Kraftstofftank</b>	605 l	
<b>Fahrwerk</b>		
<b>Raupen</b>		
> Ausführung	mit Gummiplatten	
> Bodenaufgabe	3.658 x 400 mm	
> Spannvorrichtung	Elastomerspanner	
> Laufrollenschmierung	lifetime	
<b>Fahrtrieb</b>	hydraulisch, voneinander unabhängige elektronisch geregelte Einzelantriebe	
<b>Geschwindigkeiten</b>		
> Einbau	bis 24 m/min, stufenlos verstellbar	
> Transport	bis 4,0 km/h, stufenlos verstellbar	
<b>Aufnahmebehälter</b>		
<b>Bevorratung</b>	18,5 t	
<b>Breite</b>	3.850 mm	
<b>Einschütthöhe</b>	560 mm (Behälterboden)	
<b>LKW-Abdruckrollen</b>		
> Standard	pendelnd aufgehängt	
Positionierungen	80 mm oder 160 mm längs verstellbar	
> Option	federnd gelagert (PaveDock)	

Förderaggregate				
<b>Kratzförderer</b>				
> Ausführung	2, mit wechselbaren Mitnehmerstäben und kurzzeitig reversibler Laufrichtung			
> Antrieb	voneinander unabhängige hydraulische Einzelantriebe			
> Laufgeschwindigkeit	bis 50 m/min, stufenlos verstellbar (manuell sowie auch automatisch)			
<b>Verteilerschnecken</b>				
> Ausführung	2, mit wechselbaren Flügelsegmenten und reversibler Drehrichtung			
> Durchmesser	340/420/480 mm (variiert je Arbeitsbreite)			
> Antrieb	voneinander unabhängige hydraulische Einzelantriebe			
> Drehzahl	bis 120 U/min, stufenlos verstellbar (manuell sowie auch automatisch)			
> Höhenlage	stufenlos um 27,5 cm hydraulisch verstellbar			
<b>Schmierung</b>	automatische Zentralschmieranlage mit elektisch angetriebener Fett-Schmierpumpe			
Einbaubohlen	AB 600	SB 300	SB 300 HD	SB 350
<b>Grundbreite</b>	3,00 bis 6,00 m	3,00 m	3,00 m	3,50 m
<b>Maximalbreite</b>	9,50 m (TV/TP1)	16,00 m (TV)	12,00 m (TV)	18,00 m (TV)
<b>Verdichtungsvarianten</b>	TV, TP1, TP2, TP2 Plus	TV, TP1, TP2	TV	TV, TP1, TP2
<b>Einbaudicke</b>	bis 50 cm			
<b>Heizung</b>				
> Ausführung	elektrisch über Heizstäbe*			
> Energieversorgung	Drehstromgenerator			
Transportmaße und Gewichte				
<b>Länge</b>				
> Ausführung	Fertiger mit Einbaubohle			
> AB 600	TV: 7,44 m / TP1, TP2: 7,57 m			
> SB 300/350	TV/TP1/TP2: 7,48 m			
> SB 300 HD	TV: 7,48 m			
<b>Gewichte</b>				
> Ausführung	Fertiger mit Einbaubohle			
> AB 600 TV	bei Einbaubreite bis 6,00 m: 31.800 kg / bei Einbaubreite bis 9,50 m: 37.450 kg			

Legende: DOC = Dieseloxydationskatalysator, DPF = Dieselpartikelfilter, SCR = Selektive katalytische Reduktion, AB = Ausziehbohle, SB = starre Bohle, HD = Heavy Duty, TV = mit Tamper und Vibration, TP1 = mit Tamper und einer Pressleiste, TP2 = mit Tamper und zwei Pressleisten, TP2 Plus = mit speziellem Tamper, zwei Pressleisten und Zusatzgewichten, \*nicht für SB 300 HD

SEITEN- UND VORDERANSICHT

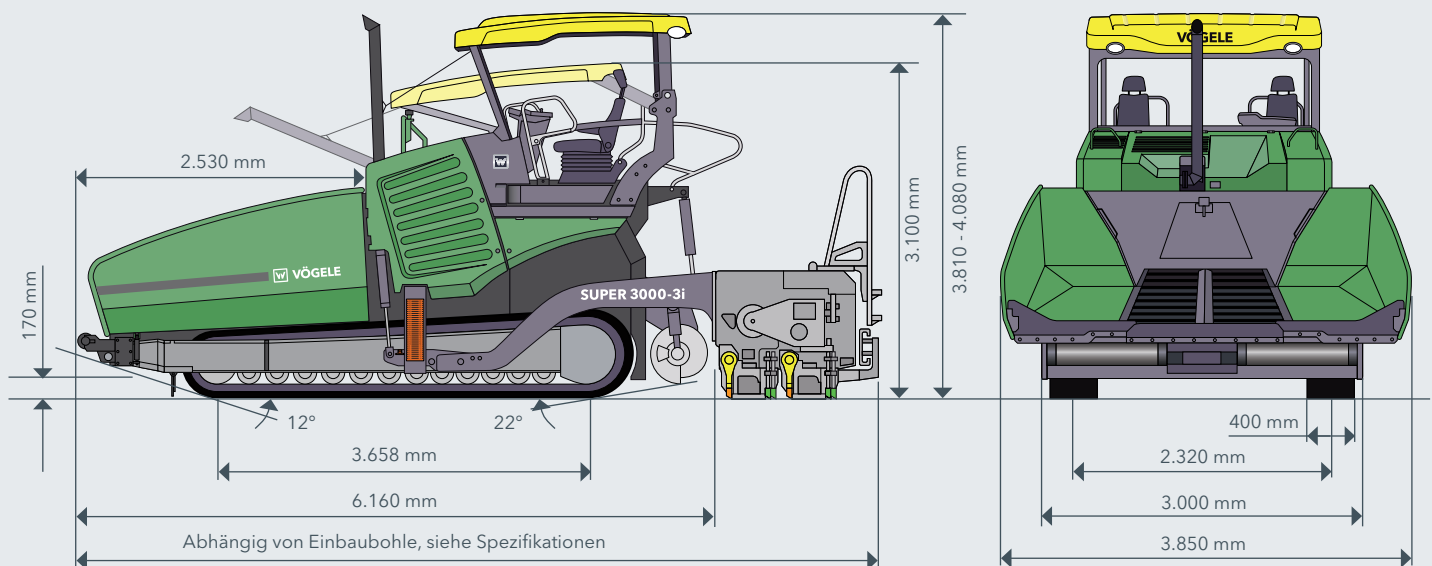

### DIE HIGHLIGHTS DES SUPER 3000-3(i)

- > Raupenfertiger der Highway Class mit großem Anwendungsspektrum bei Einbaubreiten bis 18,00 m
- > Viele „Strich 3“-Features wie ErgoPlus 3, VÖGELE EcoPlus und AutoSet Plus sind im Standardlieferumfang enthalten
- > Innovatives Materialfördersystem sorgt für optimale Mischgutübergabe auch bei Schichtstärken von bis zu 50 cm
- > Heavy-Duty-Kit wirkt abrasivem Verschleiß wirkungsvoll entgegen
- > Optimale Beschickung durch großen Materialbehälter, gefederten Abdruckbalken PaveDock und Kommunikationssystem PaveDock Assistant
- > Optimale Mischgutübergabe auf die Verteilerschnecke bei allen Schichtstärken dank höhenverstellbarem Chassis
- > ErgoPlus 3 Bediensystem mit zahlreichen Komfort- und Automatikfunktionen
- > Alle Einbaubohlen für den Asphalteinbau mit Hochverdichtungstechnologie kombinierbar
- > Einfache und bequeme Tamperhubverstellung (4 oder 8 mm) auf Tastendruck bei der SB 300 und SB 350
- > Maximale Flexibilität, da Ausziehenbauteile der SB 300 und SB 350 auf jeder Seite hydraulisch um 1,25 m verstellbar sind

AUSSTATTUNG	SUPER 3000-3i	SUPER 3000-3
> Ölgekühlter, leistungsstarker Generator	■	■
> Emissionspaket VÖGELE EcoPlus	■	■
> Einfaches und ergonomisches Bedienkonzept ErgoPlus 3	■	■
> Frontscheibe mit Scheibenwischern	□	□
> Beheizbare Gesundheitsfahrersitze	□	□
> Ventilationssystem	□	□
> LED-Lichtballon für den Nachteinsatz	□	□
> AutoSet Plus zum einfachen Umsetzen und Speichern von Einbauprogrammen	■	■
> Nivellierautomatik Niveltronic Plus	□	□
> Gefederter Abdruckbalken PaveDock	□	□
> Kommunikationssystem PaveDock Assistant	□	□
> Großer Aufnahmebehälter mit 18,5 Tonnen Volumen	■	■
> Heavy-Duty-Kit	■	■
> Hydraulische Behälterfrontklappe	□	□
> Ultraschall-Sensor für die Schneckensteuerung	□	□
> Diverse Sensoren zur Nivellierung	□	□
> Flächendeckendes Asphalttemperaturmesssystem VÖGELE RoadScan	□	□
> WITOS Paving Docu dokumentiert Fertiger- und Einbaudaten	□	□
> Prozessmanagement-Lösung WITOS Paving Plus	□	□
> Telematiksystem WITOS FleetView	■	■

Die Liste enthält nur einen Auszug aus dem Lieferumfang.  
Die Standardausstattung sowie die Optionen können je nach Vertriebsregion unterschiedlich sein.

■ Standardausstattung □ optional

#### JOSEPH VÖGELE AG

Joseph-Vögele-Str. 1  
67075 Ludwigshafen  
Deutschland

T: +49 621 8105-0  
F: +49 621 8105-461  
M: marketing@voegele.info

[www.voegele.info](http://www.voegele.info)

