

Informações técnicas

# SUPER 1300



## Vibroacabadora de esteiras SUPER 1300

Compact Class

### DESTAQUES TÉCNICOS

- > Largura de pavimentação máxima de 5 m
- > Taxa máxima de assentamento de 350 t/h
- > Largura de transporte de 1,85 m
- > Rendimento do motor: 74,4 kW a 2.000 rpm

**SUPER 1300 - Dimensões compactas, manuseio fácil**

Dimensões compactas, manuseio fácil e excelente valor de custo - isso é o que a nova vibroacabadora de esteiras VÖGELE SUPER 1300 tem a oferecer. Parte da Classic Line, ela apresenta uma gama de funções focadas nas necessidades essenciais de equipes de pavimentação para operações exitosas.

A SUPER 1300 pode ser combinada com a mesa extensível AB 340 nas versões com tâmpem (t) com vibradores (V) com tâmpem e vibradores (TV).



DESTAQUES TÉCNICOS	SUPER 1300
<b>Unidade de força</b>	
<b>Motor</b>	
> Versão	motor diesel 4 cilindros, resfriamento líquido
> Fabricante	Deutz
> Tipo	TCD 3.6L4
<b>Potência</b>	
> Nominal	74,4 kW a 2.000 rpm (conforme DIN)
> Modo ECO	68,7 kW a 1.600 rpm
<b>Normas de emissões</b>	
> Padrão de emissão de exaustão	EU Stage 3a, US EPA Tier 3
<b>Tanque de combustível</b>	110 litros
<b>Sistema rodante</b>	
<b>Esteiras</b>	
> Versão	com sapatas emborrachadas
> Contato com o solo	1.990 x 260 mm
> Ajuste de tensão da esteira	conjunto de molas
> Lubrificação dos roletes	toda a vida útil
<b>Tração</b>	Acionamento hidráulico separado, controlado eletronicamente, fornecido para cada esteira
<b>Velocidades</b>	
> Pavimentação	até 30 m/min., infinitamente variável
> Deslocamento	até 4,5 km/h, infinitamente variável
<b>Silo de material</b>	
<b>Capacidade da moega</b>	10 t
<b>Largura</b>	3.350 mm
<b>Altura de alimentação</b>	580 mm (fundo da moega)
<b>Rolos de encosto</b>	
> De série	oscilantes
Posição	pode ser deslocada para frente por 80 mm
<b>Transportador e caracóis</b>	
<b>Transportador</b>	
> Versão	2, com barras de alimentação substituíveis, direção do transportador temporariamente reversível
> Tração	tração hidráulica separada fornecida para cada transportador
> Velocidade	até 25 m/min., infinitamente variável (manual ou automática)

**Transportador e caracóis**

<b>Caracóis</b>	
> Versão	2, com lâminas substituíveis, rotação do caracol reversível
> Diâmetro	300 mm
> Tração	tração hidráulica separada fornecida para cada caracol
> Velocidade	até 80 rpm, infinitamente variável (manual ou automática)
<b>Altura do caracol</b>	
> Padrão	infinitamente variável por 13 cm, mecânica
> Opcional	infinitamente variável por 13 cm, hidráulica
<b>Lubrificação</b>	rolamento do caracol através do niple de lubrificação

<b>Mesa</b>	
<b>AB 340</b>	
<b>Largura básica</b>	1,8 to 3,4 m
<b>Largura máxima</b>	5 m
<b>Sistemas de compactação</b>	T, V, TV
<b>Largura mínima de pavimentação com sistema</b>	0,75 m
<b>Redução de largura</b>	por reduções 2 x 52,5 cm
<b>Espessura de camada</b>	de até 25 cm
<b>Aquecimento de mesa</b>	
> Versão	elétrico por haste de aquecimento
> Fornecimento de energia	gerador CA trifásico

<b>Dimensões (de transporte) e pesos</b>	
<b>Largura</b>	
> Versão	unidade motora com mesa
> AB 340	4,95 m
<b>Peso</b>	
> Versão	unidade motora com mesa
> AB 340 TV	com uma largura de pavimentação até 3,4 m: 10.600 kg / com uma largura de pavimentação até 5 m: 11.600 kg

Legenda: AB = mesa extensível, T = com tãper, V = com vibradores, TV = com tãper e vibradores

VISÃO LATERAL E DIANTEIRA

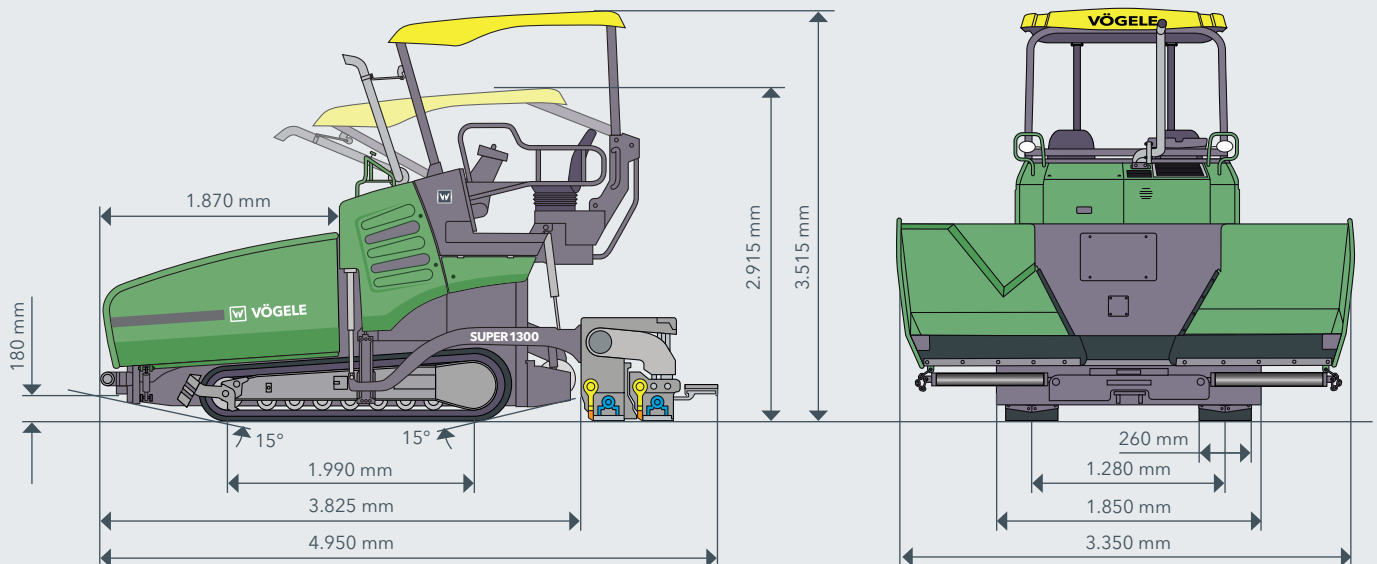

## OS DESTAQUES DA SUPER 1300

- > Vibroacabadora Compact Class com uma ampla gama de aplicações e larguras de pavimentação de até 5 m
- > Operação fácil com o conceito de operação ErgoBasic, fácil de usar e de simples compreensão
- > Potente motor diesel de última geração
- > Esteiras com tração máxima e acionamentos de tração em loops controlados
- > Pode ser combinada com a mesa extensível AB 340 em sua versão T, V e TV

## EQUIPAMENTOS

> Gestão eletrônica de motor com ECO mode e acionamento de ventilador de velocidade variável	<input checked="" type="checkbox"/>
> Toldo rígido moderno, feito de um material de polímero reforçado com fibra de vidro	<input type="checkbox"/>
> Assento luxuoso do operador, 2 peças	<input checked="" type="checkbox"/>
> Console ErgoBasic do operador da vibroacabadora e unidades de controle remoto ErgoBasic para a mesa	<input checked="" type="checkbox"/>
> 4 luzes de trabalho, halogênio	<input checked="" type="checkbox"/>
> Espelho retrovisor, 2 peças	<input type="checkbox"/>
> Farol de 360 graus	<input type="checkbox"/>
> Ajuste de altura do caracol, manual	<input checked="" type="checkbox"/>
> Ajuste de altura do caracol, hidráulico	<input type="checkbox"/>
> Sensor para controle do caracol, sônico, 2 partes	<input checked="" type="checkbox"/>
> Luzes de trabalho para túnel do caracol, 2 peças	<input type="checkbox"/>
> Controle Automatizado de Nivelamento e Inclinação Niveltronic Basic	<input type="checkbox"/>
> Aparelho para Niveltronic Basic, 2 peças	<input type="checkbox"/>
> Vários tipos de sensores para Niveltronic Basic	<input type="checkbox"/>
> Screed Assist	<input type="checkbox"/>
> Tanque de agente de limpeza com pulverizador	<input type="checkbox"/>

A lista contém apenas um resumo da faixa de entrega.

Os equipamentos e opções padrão podem ser diferentes, dependendo da região de venda.

Equipamento Padrão  Opções

### JOSEPH VÖGELE AG

Joseph-Vögele-Str. 1  
67075 Ludwigshafen  
Germany

T: +49 621 8105-0  
F: +49 621 8105-461  
M: marketing@voegele.info

[www.voegele.info](http://www.voegele.info)

